

首先,非常感谢您使用(BIG)的可换式快锋立铣刀系列产品。请在使用前仔细阅读本说明书,并妥善保管以便随时查阅。

可换式快锋立铣刀头的安装

- 在安装可换式快锋立铣刀头之前,将刀头与刀柄的端面,锥部以及螺纹部用棉布擦拭干净。
- 用手拧紧铣刀头之后,用单口扳手彻底拧紧铣刀头,直到刀头端面与刀柄端面贴紧为止。
- 可换式快锋立铣刀柄的连接部,采用的是锥面与端面同时接触的两面定位方式。因此,安装刀头后请确认刀头与刀柄之间有无间隙。

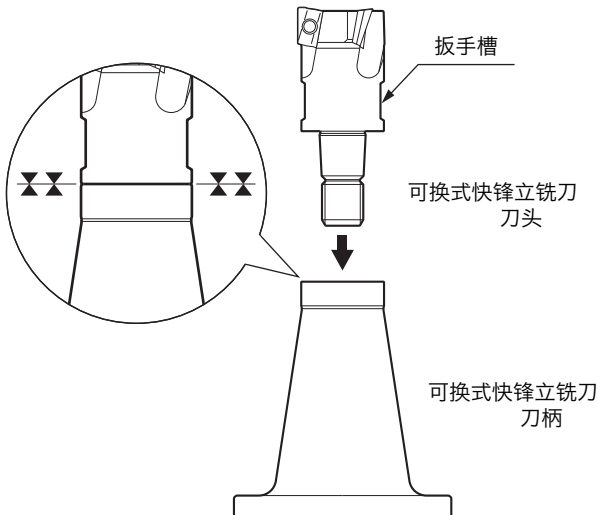

● 扳手

可换式快锋立铣刀 刀头型号	扳手尺寸 (mm)
CG15	12
CG19	17
CG24	22
CG31	27

⚠ 请注意

- 刀头的切削部十分的锋利,请注意不要划伤手。
- 使用拆刀器(另售)进行铣刀头的安装和拆卸。如果在机床上直接交换时,注意不要混入异物。
- 请不要(BIG)可换式快锋立铣刀头以外的刀头连接使用。
- 加工完后不要立即触碰刀刃以免烫伤。
- 如果刀头以及刀柄的端面,锥部,螺纹部出现划伤或生锈时,会降低刀头的跳动精度以及加工能力。另外,有可能会造成刀头不能拆卸。因此,出现划伤或生锈时请不要使用。
- 请不要在刀头和本体受到强烈撞击后继续使用。